

Installation

Roth klammer, klammer for sidemontering, fikseringsplade og monteringsfix

Roth klammer, fixeringsbricka, böjfixtur och rörklammer.

Roth klammer, fikseringsklammer, montasjevinkel og festeklips

Roth putkikiinnike, sivukiinnike, kiinnityslevy ja taivutuskulma

Roth staples, fixation plate, mounting fix and side mounting



Living full of energy

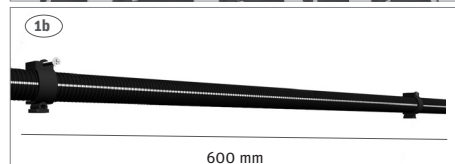
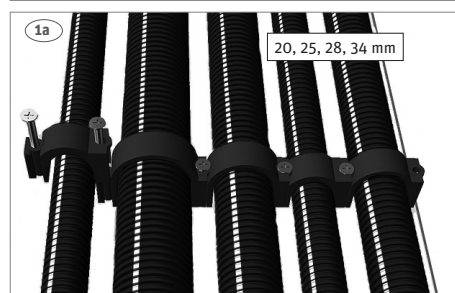
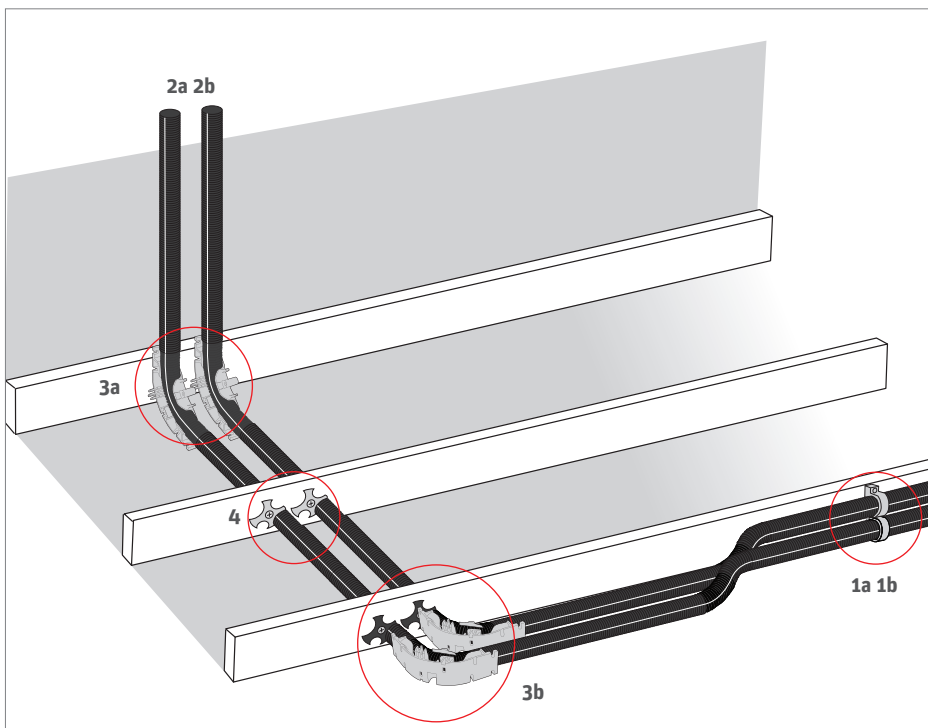

(DK) Roth klammer og fikseringsplade

Rør skal fastgøres i henhold til ovenstående tegninger i lette konstruktioner. Ved isolerede rør fjernes isoleringen ved fastgørelsespunkterne.

1. Klammerne trykkes vinkelret ned i rillerne på tomrøret og skrues fast med de medfølgende skruer. Klammerne leveres i 20, 25, 28 og 34 mm og er designet så vilkårlige dimensioner kan trykkes sammen.

2. Klamring skal ske helt hen til skab eller fordeler maks. afstand 300 mm.

3. Buk udføres med minimum 5 x diameteren ved 20°C, maksimalt 4 buk/rørstræk. Roth monteringsfix eller bukkefix skal anvendes.

4. Fikseringspladen skal bruges ved alle gennemføringer i lette konstruktioner og leveres i 20, 25, 28 og 34 mm. Find den rigtige dimension og tryk fikseringspladen ned i rillen på tomrøret og skru fast med den medfølgende skrue.

5. Hvis der ikke er plads til at komme til skruen over klammen, kan klammen for sidemontering anvendes.

(SE) Roth klammer och fixeringsbricka

Rörens skall fixeras enligt bilderna ovan. Vid isolerade rör ska isoleringen tas bort vid fixeringspunkterna.

1. Klammern trycks vinkelrätt ned i rillorna på röret och fästes med de medföljande skruvarna. Klammer-na levereras i dimensionerna 20, 25, 28 och 34 mm. De är utformade så att de kan hakas i varandra för montage av ett stråk av flera rörledningar.

2. Klammer ska monteras direkt efter skåp eller väggdosa, max. 300 mm i från.

3. Böjning av röret utförs med minst 5 x diametern vid 20°C. Maximalt 4 böjar på ett rör. Roth rörböjningsstöd, böjfixtur eller väggmonteringssystem ska användas.

4. Fixeringsbrickan är gjord till att passa både 20, 25, 28 och 34 mm skyddsror. Denna ska användas vid alla genomgångar i vägg- och bjälklagsreglar. Välj rätt dimension för skyddsroret, tryck fast fixeringsbrickan på skyddsroret och skruva fast brickan med den medföljande skruven.

5. Om det inte finns plats för skruven ovanför klammern kan du använda klammern för sidemontering.

(NO) Roth Klammer og fikseringsklammer

Rør skal klamres i henhold til ovenstående tegning i lette konstruksjoner. Ved isolerende rør fjernes isoleringen ved klammerpunktene.

1. Klamret trykkes vinkelrett ned i rillene på røret og festes med de medfølgende skruer. Klammene leveres i dimensjonene 20, 25, 28 og 34 mm, og er utformet slik at de kan monteres om hverandre i rekke.

2. Klamring skal utføres så nært skapet eller fordeler som mulig, maks avstand er 300 mm.

3. En bøy utføres med minimum 5 x diameteren ved 20°C, maks 4 bøyer pr rørstræk. Ved bytte fra loddrett til vannrett føring skal det brukes Roth fikseringsvinkel eller montasjevinkel.

4. Fikseringsklamret passer til 20, 25, 28 og 34 mm, og skal brukes ved alle gjennomføringer i stendere og bjelkelag. Finn riktig dimensjon med de medfølgende skruene.

5. Hvis det ikke er plass og mulighet til å skru klammerne fra oversiden, så kan man montere festeklips for sidemontering.

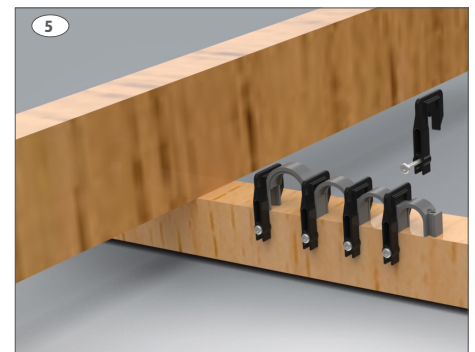
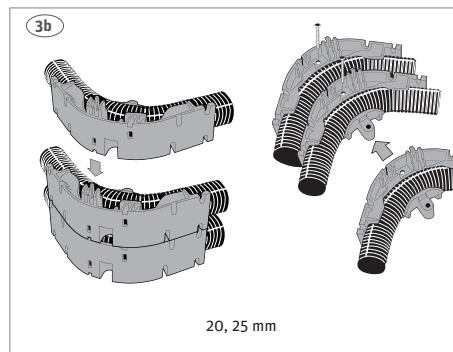
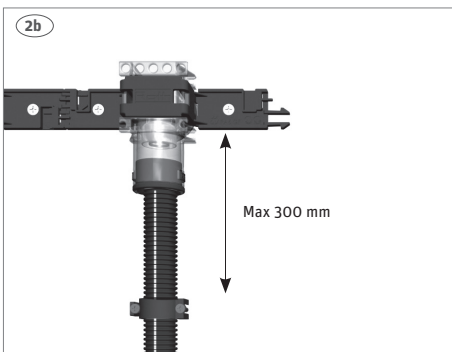
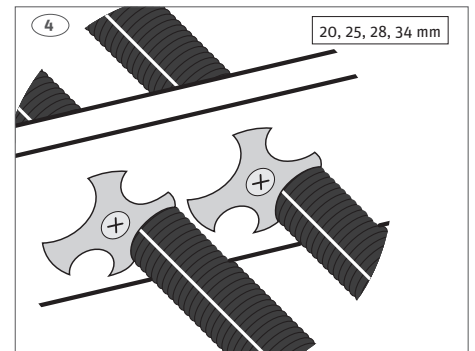
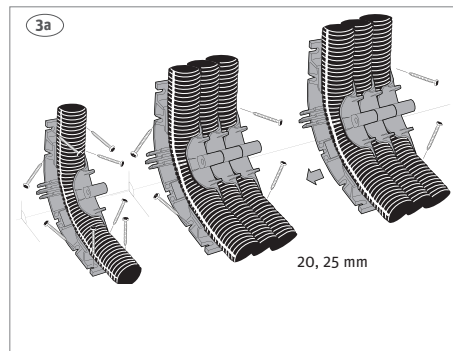
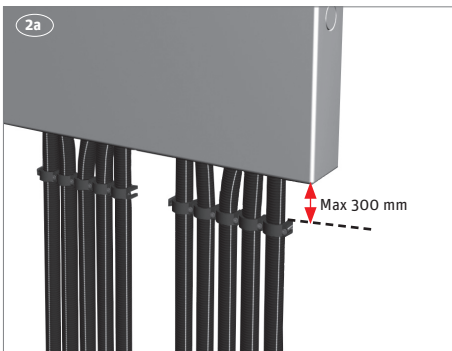

(FI) Roth putkikiinnike ja kiinnityslevy

Putket tulee kiinnittää kuvan mukaisesti rakenteissa. Jos käytetään eristettyjä putkia, eriste on poistettava kiinnityskohdasta.

1. Kiinnike työnnetään kohtisuoraan putken uria ja kiinnitetään mukana toimitetuilla ruuveilla. Kiinnikkeet toimitetaan koossa 20, 25, 28 ja 34 mm. Kiinnikkeiden muoto mahdollistaa useamman erikokoisen suojaputken riviasennuksen.
2. Kiinnitys tehdään heti kaapin tai jakotukin jälkeen, max etäisyys 300 mm.
3. Kääntösade enintään 5 x putken halkaisija lämpötilassa 20°C. Kytentäjohtossa saa maksimissaan olla kolme 90°:een mutkaa. Käännöksessä käytettävä tarkoitukseen soveltuvaa kylmätaivutuskaarta.
4. Kiinnityslevy sopii sekä 20, 25, 28 ja 34 mm. putkelle. Sitä tulee käyttää kaikissa seinäläpivienneissä ja koolauksissa. Valitse kiinnityslevyn oikea koko, työnnä kiinnityslevy putkien uriin. Kiinnitä mukana tulleilla ruuveilla.
5. Mikäli kannakkeen yläpuolella ei ole tilaa kiinnittää ruuvi, käytä sivukiinnikettä.

(UK) Roth brackets and fixing plate

Pipes should be secured according to the above drawings in lightweight constructions.

For insulated pipes, the insulation is removed at the attachment points.

1. The brackets are pressed perpendicular into the grooves on the pipe and fastened with the accompanying screws. The brackets are available in 20, 25, 28, and 34 mm and are designed so that arbitrary dimensions can be compressed.
2. Clamping should be done all the way to the cabinet or distributor, maximum distance 300 mm.
3. Bending is done with a minimum of 5 times the diameter at 20°C, maximum 4 bends per pipe length. Roth mounting fix or bending fix should be used.
4. The fixing plate should be used for all penetrations in lightweight constructions and is available in 20, 25, 28, and 34 mm. Find the right dimension and press the fixing plate into the groove on the pipe and fasten it with the accompanying screw.
5. If there is not enough space to access the screw above the bracket, the side-mounting bracket can be used.

(DK)

Roth klammer 20 mm inkl. skruer	VVS-nr. 087250.320
Roth klammer 25 mm inkl. skruer	VVS-nr. 087250.325
Roth klammer 28 mm inkl. skruer	VVS-nr. 087250.328
Roth klammer 34 mm inkl. skruer	VVS-nr. 087250.334
Roth fixeringsplade 20 - 34 mm	VVS-nr. 087289.234
Roth monteringsfix til 25 mm tomrør	VVS-nr. 087249.325
Roth klammer for sidemontering (100 stk)	VVS-nr. ST1000.301

(SE)

Roth klammer 20 mm, hink	RSK nr. 188 18 95
Roth klammer 25 mm, hink	RSK nr. 188 18 96
Roth klammer 28 mm, hink	RSK nr. 188 18 97
Roth klammer 34 mm, hink	RSK nr. 188 18 98
Roth fixeringsbricka 20 - 34 mm	RSK nr. 187 07 21
Roth böjfixtur för 25 mm skyddsror	RSK nr. 187 90 10
Roth hållare för rörklammer (100 stk)	RSK nr. 299 30 41

(NO)

Roth klammer 20 mm	NRF nr. 511 82 95
Roth klammer 25 mm	NRF nr. 511 82 96
Roth klammer 28 mm	NRF nr. 511 82 97
Roth klammer 34 mm	NRF nr. 511 82 98
Roth fixeringsklammer 20 - 34 mm	NRF nr. 511 82 06
Roth montasjevinkel for 25 mm rør	NRF nr. 511 81 27
Roth festeklips f. Quick klammer (100 st)	NRF nr. 511 80 08

(FI)

Roth putkikiinnike 20 mm	LVI-nro 2016560
Roth putkikiinnike 25 mm	LVI-nro 2016465
Roth putkikiinnike 28 mm	LVI-nro 2016466
Roth putkikiinnike 34 mm	LVI-nro 2016467
Roth suojauputken kiinnityslevy 20 - 34 mm	LVI-nro 2016472
Roth asennuskiinnike 25 mm suojauputkelle	LVI-nro 2016497
Roth putkikiinnikkeen sivukiinnitys (100 kpl)	LVI-nro 2011196

(UK)

Roth clamp 20 mm incl. screws	HVAC No. 7087250320
Roth clamp 25 mm incl. screws	HVAC No. 7087250325
Roth clamp 28 mm incl. screws	HVAC No. 7087250328
Roth clamp 34 mm incl. screws	HVAC No. 7087250334
Roth fixing plate 20 - 34 mm	HVAC No. 7087289234
Roth mounting fix for 25 mm corrugated pipe	HVAC No. 7087249325
Roth Side mounting hook (100 pcs)	HVAC No. 7ST1000301

ROTH DANMARK A/S

Centervej 5
3600 Frederikssund
Tlf. +45 4738 0121
E-mail: service@roth-danmark.dk
roth-danmark.dk

ROTH SVERIGE AB

Höjdrodergatan 22
212 39 Malmö
Tel. +46 40 53 40 90
E-mail: service@roth-sverige.se
roth-sverige.se

ROTH NORGE AS

Billingstadsletta 19
1396 Billingstad
Tel. +47 67 57 54 00
E-mail: service@roth-norge.no
roth-norge.no
facebook.com/RothNorge

ROTH UK Ltd

Enterprise House
Barracks Road
Stourport-On-Severn
Worcestershire
DY13 9RW
Phone +44 (0) 1905 453424
E-Mail enquiries@roth-uk.com
technical@roth-uk.com
orders@roth-uk.com
accounts@roth-uk.com
roth-uk.com

ROTH FINLAND OY

Raaseporintie 9, Talo 2
10600 Tammisaari
Puh. +358 (0)19 440 330
S-posti: service@roth-finland.fi
roth-finland.fi
facebook.com/RothFinland